



TEKNİK VERİLER

AĞIRLIK

Çalışma Ağırlığı (ROPS dahil)	11200 kg
Çalışma Ağırlığı (Kabin dahil)	11300 kg
Çalışma Ağırlığı (Gölgelik dahil)	11100 kg
Modül Ağırlığı (ön/arka)	6400/4900 kg
Maks. Çalışma Ağırlığı	12800 kg

BOYUTLAR

Tambur Geniřliđi	2130 mm
Tambur Et Kalınlığı	25 mm

SIKIřTIRMA

Statik Doğrusal Yük	30 kg/cm
Nominal Genleşme (yüksek/düşük)	1.8/0.9 mm
Titreşim Genliđi (yüksek/düşük genlik)	33/33 Hz
Merkezkaç Kuvvet (yüksek/düşük genlik)	250/123 kN

YÜRÜYÜř

Dikey Sıkıştırma	±9°
Maks. Tırmanma Kapasitesi Vibrasyon ile	47 %
Maks. Tırmanma Kapasitesi Vibrasyonsuz	65 %

MOTOR

Marka/Model	Cummins QSF3.8 (IIIA/T3)
Tip	Su sođutmalı turbo dizel
Güç, SAE J1995	97 kW (130 hp) @ 2500 rpm
Tank Kapasitesi	280 l
Elektrik Sistemi	12 V

HİDROLİK SİSTEM

Sürüş	Hidrostatik
Vibrasyon	Hidrostatik
Direksiyon	Hidrostatik
Servis Freni	İleri/geri levyesi ile hidrostatik
Park / Acil Durum Freni	Arka aks üzerinde güvenliđli çoklu disk fren Ön tambur motoru üzerinde güvenliđli çoklu disk fren

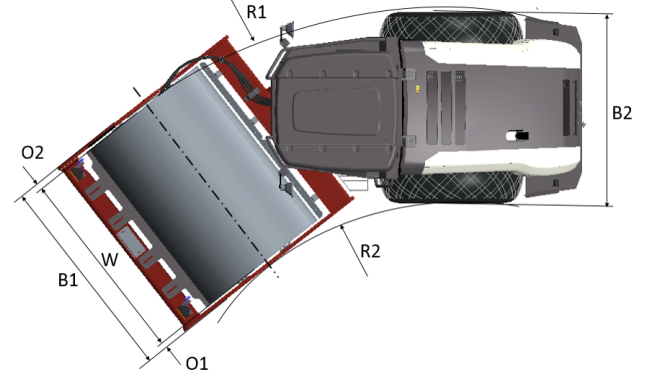
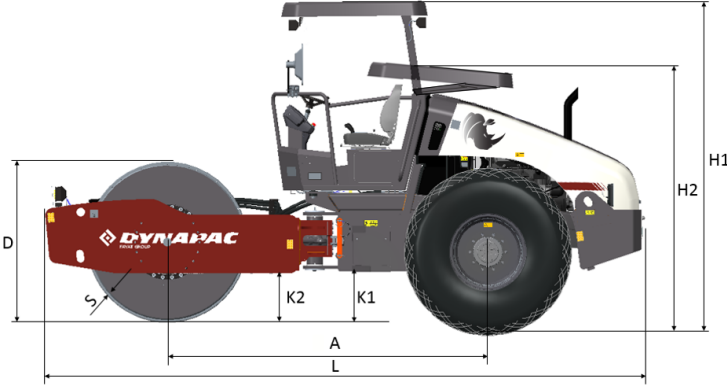

TEKNİK VERİLER

ÖLÇÜLER

A. Dingil Mesafesi	2990 mm
B1. Genişlik Ön,	2256 mm
B2. Genişlik Arka	2130 mm
D. Tambur Çapı	1498 mm
H1. Yükseklik, ROPS/kabinli	2890 mm
H2. Yükseklik, ROPS/kabinsiz	2400 mm
K1. Yerden Yükseklik	460 mm
K2. Dönüş yerden yüksekliği	460 mm
L. Uzunluk	5560 mm
O1. Sağ Çıkma miktarı	63 mm
O2. Sol Çıkma miktarı	63 mm
R1. Dış Dönüş Yarıçapı	5650 mm
R2. İç Dönüş Yarıçapı	3255 mm
S. Tambur Et Kalınlığı	25 mm
W. Tambur Genişliği	2130 mm
α. Direksiyon Açısı	±38°

STANDART EKİPMANLAR

- 12 V Çıkış (Sadece IIIA/T3)
- Genlik, çift
- AVC Otomatik Vibrasyon Kontrol
- Geri Vites Alarmı
- Akü Anahtarı
- Fren Serbest Bırakma
- Acil Durdurma
- Kilitlebilir Doldurma Kapakları
- Yakıt Seviyesi Göstergesi
- Yakıt Deposu Drenajı
- Başlık, Kilitlebilir
- Korna
- Çalışma Süresi Sayacı
- Hidrolik Kontrol Noktaları
- İç Kilitleme
- Kaldırma Noktaları
- Nötr Başlangıç Düzenlemesi
- Titreşimsiz Operatör Platformu
- Ön ve Arkaya Ayarlanabilir Operatör Koltuğu
- Sabit Operatör Kabini
- El Freni
- Arka Aks Sınırlı Kayma (Tek ve Çift Hızlı)
- Arka Aks Patinajsız (Çekiş Kontrolü)
- Skreyper Sabit Çelik Düz (Yüksek Monteli)
- Emniyet Kemerli 2", (Açık Platform değil)
- Servis Göstergeleri/Uyarılar
- Operatör Platformundaki Saklama Kutusu
- Bağlama Noktaları
- Çamurluklara Entegre Alet Kutuları
- Kullanıcı Talimatları Bir Set
- Vandal Kapağı (Gösterge Panelinin Üstünde)
- Titreşim Hızlı-Durdurma

OPSİYONEL EKİPMANLAR

- 50 Saatlik Servis Kiti
- Cıvatalı Padfoot Kabuk
- CA25D/30D
- Eğim ve Tırmanma Kabiliyeti Göstergeli Sıkıştırma Ölçer (CMV)
- Ekstra Kullanıcı Talimatı Seti
- İliyardım çantası
- Soldan ve Sağdan Trafikte Sürüş Aydınlatma
- Ekstra Kullanıcı Talimatı Seti
- Ayarlanabilir Konforlu Operatör Koltuğu
- Dikiz Aynaları
- Trafik Görünümü
- Uzaktan Gözlemeleme
- Dyn@Link
- Döner Lamba
- Sabit Çelik Düz (Alçak Monteli)
- Skreyperler (çift), Esnek Düz (Alçak Monteli)
- Skreyperler sabit çelik, pedler
- Geçiş Sayaçlı Hız Göstergesi
- Araç Seti