



- Intuitive PaveManager 2.0 Kullanıcı
- Arayüzü Entegre gelişmiş tesviye çözümleri
- Kompakt tasarım
- Yüksek verimli aktarma sistemi
- Mükemmel çekiş gücü

TEKNİK VERİLER

AĞIRLIK

Ağırlık 10.5 t

BOYUTLAR

Çalışma Genişliği, Hidrolik Uzatılabilir 3.50 m
Çalışma Genişliği, Maksimum (uzatma kutuları dahil) 4.70 m
Çalışma Genişliği, Minimum (küçültme pabucu ile) 0.70 m
Ön Rampa Açısı 15°
Arka Rampa Açısı 13°

KAPASİTE

Yerleştirme Kalınlığı, Min/Maks -120 /200 mm
Teorik Yerleştirme Kapasitesi 350 t/h

MALZEME HAZNESİ

Kapasite 10.5 t
Hazne Genişliği, İç 3040 mm
Boşaltma Yüksekliği, Merkez 520 mm

İŞLETİM

İşletim Kontrolleri Pave Manager 2.0
Platform Açılabilir Tavan, Kaydırılabilir Koltuk İstasyonu,
Kaydırılabilir/Eğilebilir Kontrol Paneli, Döner Koltuk

YÜRÜYÜŞ

Maksimum Asfaltlama Hızı 25 m /dak.
Taşıma Hızı 4 km/h

MOTOR

Marka/Model Deutz, 2,9L TD 4 Cylinder
Güç 54 kW @ 2200 rpm
Emisyon Stage V /Tier 3
Elektrik Sistemi 24 V
Yakıt Tank Kapasitesi 85 l

ALT TAKIM

Yürüyüş sistemi Hidrostatik
Palet uzunluğu 2090 mm
Palet genişliği 260 mm

KONVEYÖR

Konveyör Kontrolü Oransal Hız Kontrolü, Her İki Taraf Bağımsız Olarak Sürülür, Tersine çevrilebilir
Konveyör Tipi Çift Barlı Besleyici
Konveyör Genişliği 700 mm

Helezon

Helezon Kontrolü Oransal Hız Kontrolü, Her İki Taraf Bağımsız Olarak Sürülür
Helezon Çapı 320 mm
Helezon yükseklik ayarı 200 mm

Türkiye için www.karyer-tatmak.com

Verilen spesifikasyonları, önceden haber vermeden değiştirme hakkımız saklıdır. Fotoğraf ve çizimler her zaman standart makina versiyonlarını göstermeyebilir. Yukarıdaki bilgiler yalnızca genel tanımlar olup, satıcıya herhangi bir sorumluluk yüklenmez.



- Sezgisel Serim yöneticisi 2.0 Kullanıcı
- Arayüzü Entegre gelişmiş tesviye çözümleri
- Kompakt tasarım
- Yüksek verimli aktarma sistemi
- Mükemmel tutuş

BOYUTLAR

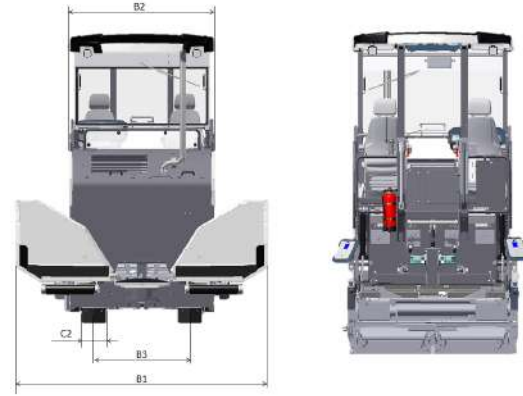
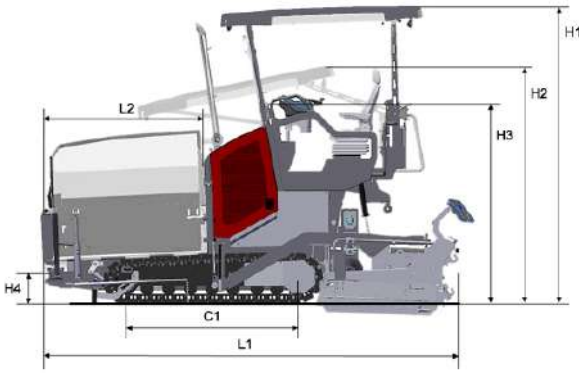

ÖLÇÜLER

B1. Genişlik, Maks.	3.15 m
B2. Genişlik, Standart	1.80 m
B3. Genişlik, Paletlerin Merkezi	1.20 m
C1. Palet Uzunluğu	2.09 m
C2. Palet Genişliği	0.26 m
H1. Yükseklik, Maks.	3.60 m
H2. Yükseklik, Taşıma	2.92 m
H3. Yükseklik	2.40 m
H4. Boşaltma Yüksekliği	0.50 m
L1. Uzunluk	4.99 m
L2. Uzunluk, Hazne	1.99 m

Türkiye için www.karyer-tatmak.com

Verilen spesifikasyonları, önceden haber vermeden değiştirme hakkımız saklıdır. Fotoğraf ve çizimler her zaman standart makina versiyonlarını göstermeyebilir. Yukarıdaki bilgiler yalnızca genel tanımlar olup, satıcıya herhangi bir sorumluluk yüklenmez.

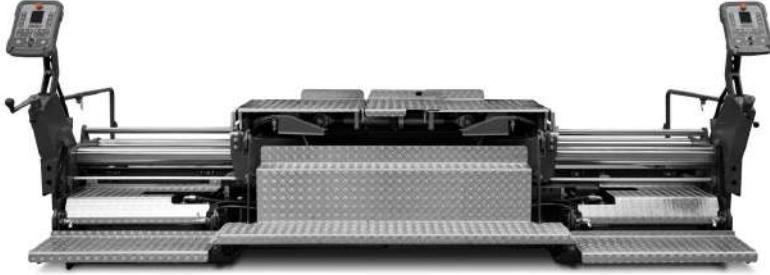

UYUMLU ŞAPLAR

V3500 V / V E / TV / TV E

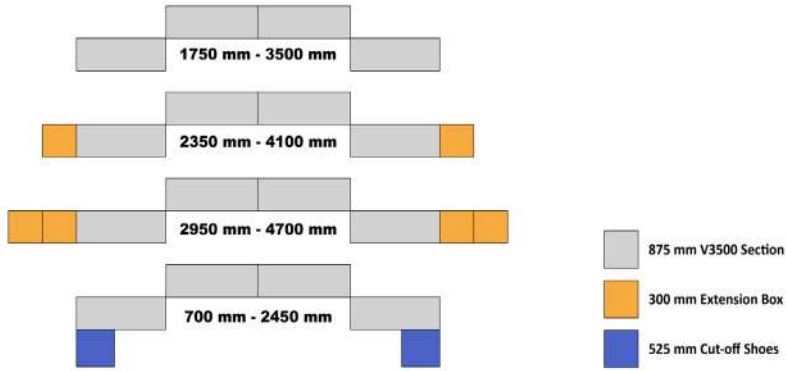

Türkiye için www.karyer-tatmak.com

Verilen spesifikasyonları, önceden haber vermeden değiştirme hakkımız saklıdır. Fotoğraf ve çizimler her zaman standart makina versiyonlarını göstermeyebilir. Yukarıdaki bilgiler yalnızca genel tanımlar olup, satıcıya herhangi bir sorumluluk yüklenmez.