



- Operatör istasyonu - kaydırılabilir, 180 derece veya tam rotasyon
- Dokunmatik ekran -koltukla birlikte hareket eder
- 4-3-2 tam yedekli su sulama sistemi
- 520 mm isteğe bağlı tambur ofseti



TEKNİK VERİLER

AĞIRLIK

Maks. Çalışma Ağırlığı	14890 kg
Çalışma Ağırlığı (ROPS dahil)	11800 kg
Modül Ağırlığı (ön/arka)	5900 kg/5900 kg

BOYUTLAR

Merkezkaç Kuvvet (yüksek/düşük genlik)	144 kN/93 kN
Genleşme (yüksek/düşük)	0.8 mm /0.3 mm
Statik Doğrusal Yük Nominal (ön/arka)	30.3 kg/cm /30.3 kg/cm
Titreşim Frekansı (yüksek/düşük genlik)	51 Hz/67 Hz
Su Tankı	850 litre / (1050 isteğe bağlı.)
Su Tankı (ön tambur direksiyon)	860 litre

BOYUTLAR (CE)

Merkezkaç Kuvvet (yüksek/düşük genlik)	106 kN/68 kN
Titreşim Frekansı (yüksek/düşük genlik)	44 Hz/58 Hz

SIKIŞTIRMA

Kademeli Hız	0-12 km/h
Dikey Sıkıştırma	±7°
Maks. Teorik Tırmanma Kapasitesi	34 %

MOTOR

Marka/Model	Cummins F3.8 V
Tip	Su soğutmalı turbo Diesel
Güç, SAE J1995	100 kW (135 hp) @ 2200 rpm
Tank Kapasitesi	180 l
DEF Tankı Kapasitesi	15 l

MOTOR

Marka/Model	Cummins QSF3.8 IV/T4f
Tip	Su soğutmalı turbo Diesel
Güç, SAE J1995	97 kW (130 hp) @ 2200 rpm

MOTOR

Marka/Model	Cummins QSF 3.8 IIIA/T3
Tip	Su soğutmalı turbo Diesel
Güç, SAE J1995	104 kW (140 hp) @ 2200 rpm

HİDROLİK SİSTEM

Sürüş	Değişken deplasmanlı aksel pistonlu pompa. Sabit deplasmanlı 2 radyal pistonlu motor.
Vibrasyon	Değişken deplasmanlı aksel pistonlu pompa. Eksenel piston sabit deplasmanlı motorlar.
Direksiyon	Sabit deplasmanlı dişli pompa.
Servis Freni	İleri ve geri kolunda hidrostatik.
Park/Acil Durum Freni	Her iki tamburda da arıza korumalı çok diskli fren.

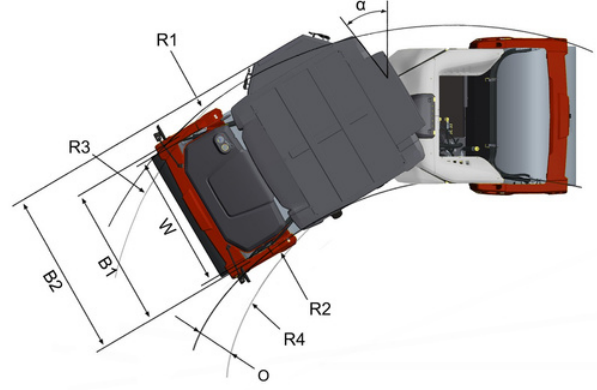
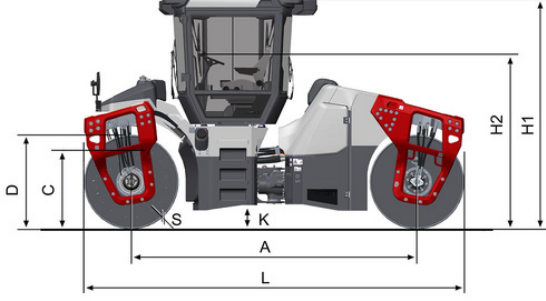

BOYUTLAR

ÖLÇÜLER

A. Dingil Mesafesi	3760 mm
B1. Genişlik, ön	2180 mm
B2. Genişlik, arka	2410 mm
C. Dönüş Yerden Yüksekliği	815 mm
D. Tambur çapı	1300 mm
H1. Yükseklik, ROPS/kabinli	2990 mm
K. Yerden Yükseklik	310 mm
L. Uzunluk	5060 mm
O. Off-set	520 mm
R1. Dış dönüş yarıçapı	7410 mm
R2. İç dönüş yarıçapı	5460 mm
R3. Off-setli Dış dönüş yarıçapı	5580 mm
R4. Off-setli İç dönüş yarıçapı	3630 mm
S. Tambur Et Kalınlığı	20 mm
W. Tambur Genişliği	1950 mm
α. Direksiyon Açısı	±32°

OPSİYONEL EKİPMANLAR

Klima/Otomatik Hava Kontrolü
(ACC) (Opsiyonel)

- Sistemde florinli seragazı vardır.
- Antifriz özelliği: HFC-134a
- Dolu halde Antifriz Ağırlığı: 1,6 kg
- CO₂-eşdeğeri: 2,288 ton
- GWP: 1430