



- Operatör istasyonu -kaydırılabilir, 180 derece veya tam rotasyon
- Dokunmatik ekran -koltukla birlikte hareket eder
- 4-3-2 tam yedekli su sprinkler sistemi
- 520 mm opsiyonel tambur ofseti



## TEKNİK VERİ

### AĞIRLIKLAR

Maks. Çalışma Ağırlığı	13150 kg
Çalışma Ağırlığı (Rops Dahil)	10000 kg
Modül Ağırlığı (ön/arka)	5000 kg/5000 kg

### SIKIŞTIRMA

Merkezkaç Kuvveti (yüksek/düşük genlik)	128 kN/84 kN
Nominal Genlik (yüksek/düşük)	0.8 mm /0.3 mm
Statik Doğrusal Yük (ön/arka)	29.8 kg/cm /29.8 kg/cm
Titreşim Frekansı (yüksek/düşük genlik)	51 Hz/67 Hz
Su Tankı Hacmi	680 litre / (isteğe bağlı su ile 880 litre)

Su Tankı Hacmi (Ön Tamburlu Direksiyon)	740 litre
---	-----------

### SIKIŞTIRMA (CE)

Merkezkaç Kuvveti (yüksek/düşük genlik)	113 kN/69 kN
Titreşim Frekansı (yüksek/düşük genlik)	48 Hz/61 Hz

### YÜRÜYÜŞ

Hız Aralığı	0-12 km/h
Dikey Sıkıştırma	±7°
Maks. Teorik Tırmanma Kapasitesi	40 %

### MOTOR

Marka/Model	Cummins F3.8 V
Tip	Su Soğutmalı Turbo Dizel
Güç, SAE J1995	100 kW (135 hp) @ 2200 rpm
Yakıt Tankı Kapasitesi	180 l
DEF Tank Kapasitesi	15 l

### MOTOR

Marka/Model	Cummins QSF 3.8 IV/T4f
Tip	Su Soğutmalı Turbo Dizel
Güç, SAE J1995	97 kW (130 hp) @ 2200 rpm

### MOTOR

Marka/Model	Cummins QSF 3.8 IIIA/T3
Tip	Water cooled turbo diesel
Güç, SAE J1995	104 kW (140 hp) @ 2200 rpm

### HİDROLİK SİSTEM

Sürüş	Değişken deplasmanlı eksenel pistonlu pompa. Değişken deplasmanlı rad. pistonlu motorlar (2).
Vibrasyon	Değişken deplasmanlı eksenel pistonlu pompalar(2) Sabit deplasmanlı eksenel pistonlu motorlar (2).
Direksiyon	Sabit deplasmanlı dişli pompa.
Servis Freni	İleri ve geri kolda hidrostatik.
Park/ Acil Durum Freni	Her iki kampanada arıza emniyetli çok diskli fren.

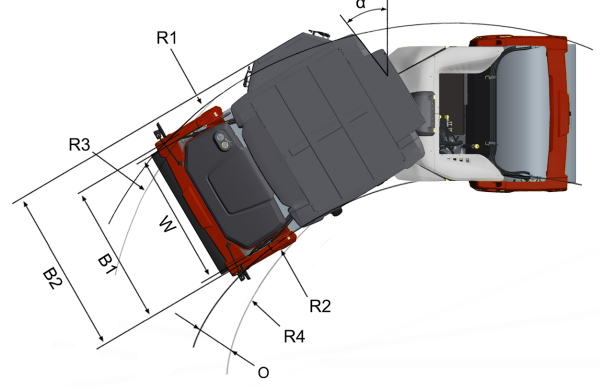
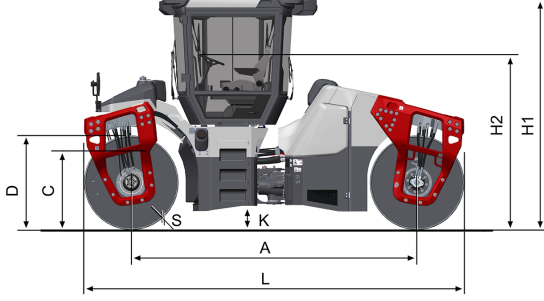

## BOYUTLAR

### ÖLÇÜLER

A. Dingil Mesafesi	3760 mm
B1. Genişlik, Ön	1910 mm
B2. Genişlik, Kabinli	2140 mm
C. Dönüş Yerden Yüksekliği	815 mm
D. Tambur Çapı	1300 mm
H. Yükseklik, ROPS/Kabinli	2990 mm
K. Yerden Yükseklik	310 mm
L. Uzunluk	5060 mm
O. Off-set	520 mm
R1. Dış Dönüş Yarıçapı	7270 mm
R2. İç Dönüş Yarıçapı	5590 mm
R3. Off-setli Dış Dönüş Yarıçapı	5460 mm
R4. Off-setli İç Dönüş Yarıçapı	3780 mm
S. Tambur Et Kalınlığı	20 mm
W. Tambur Genişliği	1680 mm
α. Direksiyon Açısı	±32°

### OPSİYONEL EKİPMAN

#### Klima / Otomatik İklim Kontrolü (ACC) (Opsiyonel)

- Sistemde florinli seragazı vardır.
- Antifriz özelliği: HFC-134a
- Dolu halde antifriz ağırlığı: 1,6 kg
- CO<sub>2</sub>-eşdeğeri: 2,288 ton
- GWP: 1430