



TEKNİK VERİLER

AĞIRLIK

Maks. Çalışma Ağırlığı	3400 kg
Çalışma Ağırlığı (ROPS dahil)	2600 kg
Modül Ağırlığı (Ön/Arka)	1230 kg/1370 kg

SIKIŞTIRMA

Merkezkaç Kuvveti	34/29 kN
Nominal Genleşme	0.5 mm
Statik Doğrusal Yük (Ön/Arka)	10.3/11.4 kg/cm
Vibrasyon Frekansı	66/61 Hz
Su Tankı Hacmi	205 l

YÜRÜYÜŞ

Hız Aralığı	0-10 km/h
Dikey Sıkıştırma	±10°
Maks. Teorik Tırmanma Kapasitesi	42 %

MOTOR

Marka/Model	Kubota D1703-M (IIIA)
Tip	Su Soğutmalı Dizel Motor
Nominal Güç, SAE J1995	26 kW (35 hp) @ 2800 rpm
Yakıt Tankı Kapasitesi	45 l

MOTOR

Marka/Model	Kubota D1703-DI (T4/V)
Tip	Su Soğutmalı Dizel Motor
Nominal Güç, SAE J1995	18.5 kW (25 hp) @ 2200 rpm

MOTOR

Marka/Model	Kubota D1803-CR (T4/V)
Tip	Su Soğutmalı Dizel Motor
Nominal Güç, SAE J1995	28 kW (37.5 hp) @ 2700 rpm

HİDROLİK SİSTEM

Sürüş	Değişken deplasmanlı ve servo eksenel pistonlu pompa. Sabit deplasmanlı 2 radyal pistonlu motor.
Vibrasyon	Sabit deplasmanlı dişli pompa/motorlar.
Direksiyon	Sabit deplasmanlı dişli pompa.
Servis Freni	İleri ve geri kolda hidrostatik.
Acil Durum Freni	Her iki kampanada arıza emniyetli çok diskli fren.

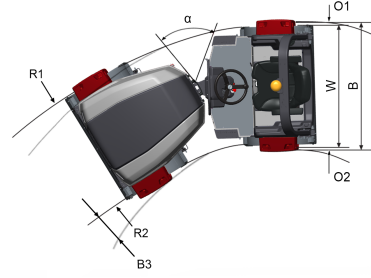
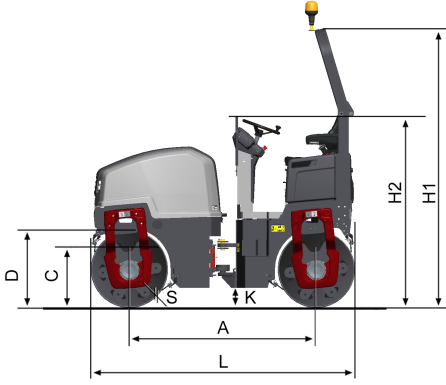

BOYUTLAR

ÖLÇÜLER

A. Dingil Mesafesi	1700 mm
B. Genişlik	1340 mm
C. Bordür Boşluğu	554 mm
D. Tambur Çapı	702 mm
H1. Yükseklik, ROPS/kabin ile	2542 mm
H2. Yükseklik, ROPS/kabin olmadan	1744 mm
K. Yerden Yükseklik	180 mm
L. Uzunluk	2400 mm
O1. Çıkıntı, sağ	70 mm
O2. Çıkıntı, sol	70 mm
R1. Dönüş Yarıçapı, dış	3770 mm
R2. Dönüş Yarıçapı, iç	2570 mm
S. Tambur Et Kalınlığı	13 mm
W. Tambur Genişliği	1200 mm
α . Direksiyon Açısı	$\pm 30^\circ$

Türkiye için www.karyer-tatmak.com

Verilen spesifikasyonları, önceden haber vermeden değiştirme hakkımız saklıdır. Fotoğraf ve çizimler her zaman standart makina versiyonlarını göstermeyebilir. Yukarıdaki bilgiler yalnızca genel tanımlar olup, satıcıya herhangi bir sorumluluk yüklenmez.